



CÔNG TY CỔ PHẦN THIẾT BỊ VÀ DỊCH VỤ TCE

Trụ sở: Tầng 1L, Tòa nhà hoạt động đa năng, 169 Nguyễn Ngọc Vũ, Cầu Giấy, Hà Nội
ĐT: 024 3787 7416/18 **Fax:** 024 3787 7417

Chi nhánh: Tầng 2, toà nhà Arrow, 40 Hoàng Việt, Phường 4, Quận Tân Bình, TP. HCM
ĐT: 028 6290 5999 **Fax:** 028 6290 6111

Website: www.tce.net.vn **Email:** info@tce.net.vn **Hotline:** 0984 800 900



XE LU SANY

THIẾT BỊ LÀM ĐƯỜNG SANY

Công ty TNHH công nghiệp nặng SANY là một trong những công ty chuyên cung cấp thiết bị làm đường đồng bộ hàng đầu Trung Quốc. Các sản phẩm mà công ty cung cấp bao gồm: xe lu, trạm trộn asphalt, máy san gạt, máy cào bóc mặt đường và các loại máy rải vật liệu khác.

Công ty luôn tuân thủ sứ mệnh Thực hiện sứ mệnh "Chất lượng thay đổi thế giới" để "tạo nên những giá trị tốt nhất cho khách hàng", SANY đã thành lập các viện nghiên cứu về thiết bị làm đường tại các nước Mỹ và Đức, để sản phẩm được tích hợp các công nghệ tân tiến nhất. Viện nghiên cứu SANY tại Mỹ chuyên nghiên cứu thiết kế các sản phẩm máy san hạng nặng, tại Đức nghiên cứu dòng thiết bị lu 2 bánh thép, vì vậy sản phẩm Sany luôn đạt đến chất lượng đẳng cấp thế giới. Các sản phẩm thiết bị làm đường của SANY đã có những thành tựu xuất sắc như: Máy san gạt và Trạm trộn asphalt 5 năm liên tiếp đạt doanh số bán hàng đứng đầu Trung Quốc, được bình chọn là sản phẩm tốt nhất tại Trung Quốc và tiêu thụ tại hơn 60 quốc gia trên toàn thế giới.

Để đáp ứng yêu cầu về thi công các công trình đường cao tốc, đường nội đô chất lượng cao và sân bay, SANY cung cấp dây chuyền thiết bị làm đường đồng bộ, các giải pháp kỹ thuật công nghệ cùng hệ thống dịch vụ toàn diện, để giúp giảm thiểu tối đa sự lo lắng của khách hàng. Theo kết quả khảo sát về mức độ hài lòng của khách hàng do Hiệp hội chất lượng Trung Quốc thực hiện, SANY luôn đứng đầu trong 3 năm liên tiếp giành được sự tin tưởng cao từ khách hàng. Giữ vững niềm tin "những con đường xây dựng tại Trung Quốc, mang tự do kết nối tới thế giới" trong tâm trí, SANY sẽ không ngừng nỗ lực vì sự phát triển kinh tế toàn cầu.





三一重工



MỤC LỤC



P₀₃ LU MỘT BÁNH
THÉP SANY SSR

P₀₉ LU HAI BÁNH
THÉP SANY STR

P₁₃ LU LỚP SANY SPR

P₁₇ DÂY CHUYỀN SẢN XUẤT

P₁₉ HỆ THỐNG THỬ NGHIỆM

P₂₁ DỰ ÁN TIÊU BIỂU



XE LU MỘT BÁNH THÉP SANY DÒNG SSR

HIỆU QUẢ ĐẦM LÊN CỰC TỐT

- ◆ Lực rung của Lu Sany cao hơn 10% so với các hãng Lu cùng dải sản phẩm. Hiệu quả đầm lên được nâng cao thêm 16,7%.

ĐỘ BỀN CAO

- ◆ Vòng bi của trống rung tự bôi trơn, có thể sử dụng hơn 5000h liên tục không cần bảo dưỡng bảo trì.
- ◆ Hệ thống lọc không khí kép giúp bảo vệ động cơ.
- ◆ Hệ thống lọc dầu 3 cấp.



VẬN HÀNH THOẢI MÁI DỄ DÀNG

- ◆ Hiệu quả giảm chấn của Cabin ở mức độ cực tốt.
- ◆ Kiểm soát nhiệt độ không khí trong Cabin tốt.
- ◆ Vận hành thoải mái dễ dàng hơn.

TÍNH NĂNG AN TOÀN

- ◆ Thanh cản trước và sau
- ◆ Gương chiếu hậu rộng giúp dễ dàng quan sát.



THÔNG SỐ KỸ THUẬT

THÔNG SỐ KỸ THUẬT CỦA LU MỘT BÁNH THÉP DÒNG SSR

Model		SSR100C-10	SSR120C-10	SSR100AC-8	SSR120AC-8
Trong lượng và tải trọng	Trọng lượng làm việc	10000 kg	12000 kg	10000 kg	12000 kg
	Tải trọng bánh thép	5700 kg	7000 kg	5000 kg	6000 kg
	Tải trọng cầu sau	4300kg	5000 kg	5000kg	6000 kg
	Tải trọng động tuyến tính của trống lu	268 N/cm	329 N/cm	268 N/cm	282 N/cm
Khả năng làm việc	Tần số rung	30 / 30Hz	32 / 36Hz	30 / 30Hz	32 / 36Hz
	Biên độ rung	2.0 / 1.0mm	1.8 / 0.9mm	2.0 / 1.0mm	1.8 / 0.9mm
	Lực ly tâm	246 / 124kN	280 / 178kN	246 / 124kN	280 / 178kN
	Đường kính trống lu	1500 mm	1500 mm	1500 mm	1500 mm
	Chiều rộng trống lu	2130 mm	2130 mm	2130 mm	2130 mm
	Bề dày tang trống lu	25 mm	25 mm	25 mm	25 mm
Hệ thống di chuyển	Hệ thống dẫn động	2 cầu	2 cầu	1 cầu	1 cầu
	Tốc độ di chuyển	0~8.5/ 0~12.5km/h	0~8.5/ 0~12.5km/h	0~9km/h	0~9km/h
	Tốc độ làm việc	0~6.0/0~7.5km/h	0~6.0/0~7.5km/h	0~5.5km/h	0~5.5km/h
	Khả năng leo dốc lý thuyết	50%	50%	40%	40%
	Khả năng leo dốc khi không rung	53%	53%	/	/
	Khoảng sáng gầm xe	480 mm	480 mm	480 mm	480 mm
	Khoảng cách trục	2868 mm	2868 mm	2868 mm	2868 mm
	Góc lái	±35°	± 35°	±35°	±35°
	Góc quay	±12°	± 12°	±12°	±12°
	Đường kính ngoài quay rẽ nhỏ nhất	11600 mm	11600 mm	11600 mm	11600 mm
Lốp	23.1-26-8PR	23.1-26-8PR	20.5-25-16PR	20.5-25-16PR	
Động cơ	Hãng sản xuất	Dongfeng Cmmins	Dongfeng Cmmins	Dongfeng Cmmins	Dongfeng Cmmins
	Model	4BTAA3.9-C125	4BTAA3.9-C125	4BTAA3.9-C125	4BTAA3.9-C125
	Tiêu chuẩn khí thải	Tier III	Tier III	Tier III	Tier III
	Công suất định mức	93 kW	93 kW	93 kW	93kW
	Số lượng xi lanh	4	4	4	4
	Dung tích	3.9L	3.9L	3.9L	3.9L
Dung tích	Ắc quy	24 × 120Ah	24V × 120Ah	24 × 120Ah	24 × 120Ah
	Thùng nhiên liệu	250 L	250 L	250 L	250 L
	Thùng dầu thủy lực	70 L	70 L	70 L	70 L

Kích thước	SSR100C-10	SSR120C-10	SSR100AC-8/ SSR120AC-8
A(mm)	2868	2868	2868
W(mm)	2285	2285	2285
L(mm)	5775	5775	5775
D(mm)	1500	1500	1500
H(mm)	3225	3225	3225
B(mm)	2130	2130	2130
K(mm)	480	480	480

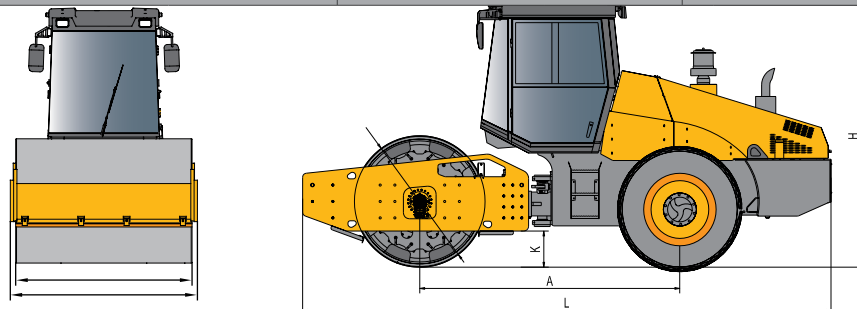

THÔNG SỐ KỸ THUẬT CỦA LU MỘT BÁNH THÉP DÒNG SSR

Model		SSR200C-8H	SSR220C-8H	SSR260C-8H
Trọng lượng và tải trọng	Trọng lượng làm việc	20000 kg	22000 kg	26000 kg
	Tải trọng bánh thép	13600 kg	14600 kg	17000 kg
	Tải trọng cầu sau	6400 kg	7400 kg	9000 kg
	Tải trọng động tuyến tính của trống lu	638 N/cm	678 N/cm	788 N/cm
Khả năng làm việc	Tần số rung	29 / 35Hz	29 / 35Hz	28 / 32Hz
	Biên độ rung	2.0 / 1.0 mm	2.0 / 1.0mm	2.05 / 1.03mm
	Lực ly tâm	380 / 275kN	410 / 300kN	420 / 310kN
	Đường kính trống lu	1600 mm	1600 mm	1700 mm
	Chiều rộng trống lu	2130 mm	2130 mm	2170 mm
	Bề dày tang trống lu	40 mm	40 mm	40 mm
Hệ thống di chuyển	Hệ thống dẫn động	2 cầu	2 cầu	2 cầu
	Tốc độ di chuyển	0~5.5/0~7.5km/h	0~5.5/0~7.5km/h	0~6.5/0~10.0km/h
	Tốc độ làm việc	0~3.5/0~4.5km/h	0~3.5/0~4.5km/h	0~4.0/0~6.0km/h
	Khả năng leo dốc lý thuyết	45%	45%	40%
	Khả năng leo dốc khi không rung	/	/	50%
	Khoảng sáng gầm xe	410 mm	410 mm	430 mm
	Khoảng cách trục	3185 mm	3182 mm	3471 mm
	Góc lái	± 35°	± 35°	± 35°
	Góc quay	± 12°	± 12°	± 12°
	Đường kính ngoài quay rẽ nhỏ nhất	12350 mm	12350 mm	12800 mm
Lốp	23.1-26-8	23.1-26-8	23.5-25-16PR	
Động cơ	Hãng sản xuất	WEICHAI	WEICHAI	SANY
	Model	WP6G200E331	WP6G200E331	D07S3-245E0
	Tiêu chuẩn khí thải	Tier III	Tier III	Tier III
	Công suất định mức	147 kW	147 kW	180 kW
	Số lượng xi lanh	6	6	6
Dung tích	6.75L	6.75L	7.1L	
Dung tích	Ắc quy	24V × 120Ah	24V × 120Ah	24V × 120Ah
	Thùng nhiên liệu	300 L	300 L	300 L
	Thùng dầu thủy lực	150 L	150 L	150 L

Kích thước	SSR200C-8H	SSR220C-8H	SSR260C-8H
A(mm)	3185	3182	3471
W(mm)	2318	2318	2450
L(mm)	6620	6620	7060
D(mm)	1600	1600	1700
H(mm)	3330	3330	3330
B(mm)	2130	2130	2170
K(mm)	410	410	430

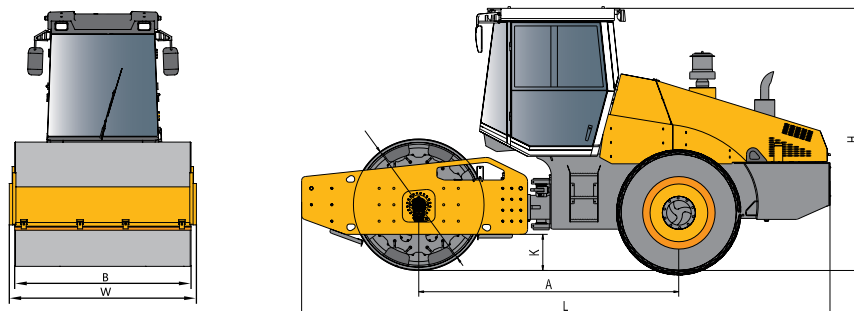

THÔNG SỐ KỸ THUẬT CỦA LU MỘT BÁNH THÉP DÒNG SSR

Model		SSR200AC-8H	SSR220AC-8H	SSR260AC-8H
Trọng lượng và tải trọng	Trọng lượng làm việc	20000 kg	22000 kg	26000 kg
	Tải trọng bánh thép	10000 kg	11000 kg	13000 kg
	Tải trọng cầu sau	10000 kg	11000 kg	13000 kg
	Tải trọng động tuyến tính của trống lu	470 N/cm	516 N/cm	610 N/cm
Khả năng làm việc	Tần số rung	29 / 35Hz	29 / 35Hz	27 / 32Hz
	Biên độ rung	1.9 / 0.95 mm	1.9 / 0.95mm	1.9 / 0.95mm
	Lực ly tâm	368 / 258kN	390 / 258kN	416 / 295kN
	Đường kính trống lu	1600 mm	1600 mm	1700 mm
	Chiều rộng trống lu	2130 mm	2130 mm	2170 mm
	Bề dày tang trống lu	40 mm	40 mm	40 mm
Hệ thống di chuyển	Hệ thống dẫn động	1 cầu	1 cầu	1 cầu
	Tốc độ di chuyển	0~8km/h	0~8km/h	0 - 10km/h
	Tốc độ làm việc	0~5km/h	0~5km/h	0 - 6km/h
	Khả năng leo dốc lý thuyết	30%	30%	30%
	Khả năng leo dốc khi không rung	/	/	/
	Khoảng sáng gầm xe	440 mm	440 mm	440 mm
	Khoảng cách trục	3185 mm	3185 mm	3203 mm
	Góc lái	± 35°	± 35°	± 35°
	Góc quay	± 12°	± 12°	± 12°
	Đường kính ngoài quay rẽ nhỏ nhất	12350 mm	12350 mm	12672 mm
	Lốp	20.5-25-16PR	20.5-25-16PR	23.5-25-16PR
Động cơ	Hãng sản xuất	WEICHAI	WEICHAI	WEICHAI
	Model	WP6G200E331	WP6G200E331	WP6G200E331
	Tiêu chuẩn khí thải	Tier III	Tier III	Tier III
	Công suất định mức	147 kW	147 kW	147 kW
	Số lượng xi lanh	6	6	6
	Dung tích	6.75L	6.75L	6.75L
Dung tích	Ắc quy	24V × 120Ah	24V × 120Ah	24V × 120Ah
	Thùng nhiên liệu	300 L	300 L	300 L
	Thùng dầu thủy lực	100 L	100 L	100 L

Kích thước	SSR200AC-8H	SSR220AC-8H	SSR260AC-8H
A(mm)	3185	3185	3203
W(mm)	2270	2270	2380
L(mm)	6620	6620	6500
D(mm)	1600	1600	1700
H(mm)	3330	3330	3300
B(mm)	2130	2130	2170
K(mm)	440	440	440

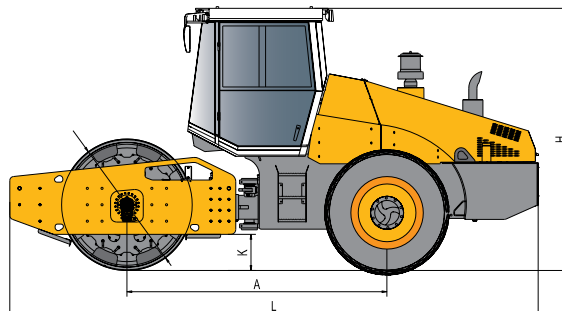
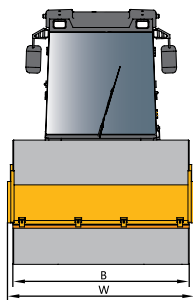

THÔNG SỐ KỸ THUẬT

THÔNG SỐ CẤU HÌNH TIÊU CHUẨN VÀ CẤU HÌNH TÙY CHỌN CỦA LU MỘT BÁNH THÉP SSR100C-10/SSR120C-10/SSR200C-8H/SSR220C-8H/SSR260C-8H

Thông số	Hệ thống	Miêu tả	Số lượng	Chi tiết		Ghi chú
Cấu hình tiêu chuẩn	Máy chủ	Lu 1 bánh thép SSR100C-10/ SSR120C-10/ SSR200C-8H/ SSR220C-8H/ SSR260C-8H/ tiêu chuẩn	1	1. Động cơ	9. Hệ thống điện	
				2. Bơm di chuyển	10. Hệ thống điều khiển	
				3. Bơm rung	11. Cầu trước	
				4. Mô tơ di chuyển	12. Cầu sau	
				5. Mô tơ rung	13. Tấm chắn	
				6. Hộp giảm tốc	14. Phụ kiện cầu sau	
				7. Cầu truyền động	15. Khớp nối trục trung tâm	
				8. Trống rung	16. Cabin + điều hòa	
Cấu hình tùy chọn	Cabin	Cabin tiêu chuẩn	1	Phù hợp với điều kiện thi công nhiều gió và cát		Tùy chọn
	Vấu chân cừu cố định	Vấu chân cừu hàn cố định trên trống	1	Trống rung có vấu chân cừu không thể tháo rời, thích hợp sử dụng thi công đầm nén đất sét, đất bán sét, đá, sỏi, đất giãn nở, than đá.		Tùy vào điều kiện làm việc để lựa chọn
	Vấu chân cừu tháo rời	Vấu chân cừu có thể tháo lắp trên trống	1	Trống rung có vấu chân cừu có thể tháo rời, thích hợp sử dụng thi công đầm nén đất sét, đất bán sét, đá, sỏi, đất giãn nở, than đá.		Tùy vào điều kiện làm việc để lựa chọn

THÔNG SỐ CẤU HÌNH TIÊU CHUẨN VÀ CẤU HÌNH TÙY CHỌN CỦA LU MỘT BÁNH THÉP SSR100AC-8/SSR120AC-8/SSR200AC-8H/SSR220AC-8H/SSR260AC-8H

Thông số	Hệ thống	Miêu tả	Số lượng	Chi tiết		Ghi chú
Cấu hình tiêu chuẩn	Máy chủ	Lu 1 bánh thép SSR100AC-8/ SSR120AC-8/ SSR200AC-8H/ SSR220AC-8H/ SSR260AC-8H/ tiêu chuẩn	1	1. Động cơ	9. Hệ thống điện	Chọn 1 trong 2
			1	2. Bơm di chuyển	10. Hệ thống điều khiển	
				3. Bơm rung	11. Cầu trước	
				4. Mô tơ di chuyển	12. Cầu sau	
				5. Mô tơ rung	13. Tấm chắn	
				6. Cầu truyền động	14. Phụ kiện cầu sau	
				7. Bàn điều khiển	15. Khớp nối trục trung tâm	
				8. Trống rung		
Cấu hình tùy chọn	Cabin	Cabin tiêu chuẩn	1	Phù hợp với điều kiện thi công nhiều gió và bụi		Tùy chọn
	Cabin + Điều hòa	Cabin tiêu chuẩn	1	Phù hợp với điều kiện thi công nhiều gió, bụi và nhiệt độ cao		Tùy chọn
		Điều hòa không khí	1			

LU HAI BÁNH THÉP SANY DÒNG STR THIẾT KẾ THEO TIÊU CHUẨN ĐỨC

THIẾT KẾ AN TOÀN, VẬN HÀNH THOẢI MÁI

- ◆ Cabin giảm chấn 03 cấp, hiệu quả giảm chấn cao.
- ◆ Điều hòa trong cabin tạo điều kiện làm việc thoải mái.
- ◆ Công tắc dừng khẩn cấp được thiết kế thuận tiện, đảm bảo an toàn tuyệt đối trong quá trình thi công.

HỆ THỐNG PHUN NƯỚC

- ◆ Thiết bị có thể thi công liên tục trong thời gian 5.7 giờ với Bình nước 800L.
- ◆ Lượng nước phun tối ưu ngăn ngừa nhựa đường dính vào bánh lốp và làm mát nhựa đường.
- ◆ Có thiết kế bơm nước dự phòng đảm bảo thi công liên tục.

ĐỘNG CƠ MẠNH MẼ, BỀN BỈ

- ◆ Động cơ mạnh mẽ, thích hợp sử dụng thi công đường dốc.
- ◆ Đường dầu được thông qua 03 cấp lọc.
- ◆ Nắp capo có thể mở rộng, thuận tiện cho công tác sửa chữa, bảo dưỡng bảo trì.

CÔNG NGHỆ TRỐNG RUNG

- ◆ Trục vòng bi của trống rung tự động bôi trơn giúp kéo dài tuổi thọ lên đến 5000h.
- ◆ Độ phẳng của trống có thể đáp ứng mọi yêu cầu thi công của đường cao tốc.
- ◆ Có thể lu lèn lớp cốt liệu dày lên tới 825mm.



HỆ THỐNG ĐIỀU KHIỂN VỚI NHIỀU CHỨC NĂNG LINH HOẠT

- ◆ Ghế lái có thể di chuyển xoay góc 90°, thuận tiện cho việc lu mép đường.
- ◆ Điều khiển tốc độ và phương hướng được tích hợp giúp hiệu suất làm việc cao.

HỆ THỐNG THỦY LỰC TIÊN TIẾN

- ◆ Hệ thống thủy lực với kiểu khép kín mang lại hiệu quả cao, đáng tin cậy.



THÔNG SỐ KỸ THUẬT

THÔNG SỐ KỸ THUẬT CỦA LU HAI BÁNH THÉP THỦY LỰC HOÀN TOÀN DÒNG STR

Model		STR30C-8	STR100C-8S	STR130C-8S	STR140C-8C
Trọng lượng và tải trọng	Trọng lượng làm việc	3000 kg	10500 kg	13000 kg	14000 kg
	Tải trọng bánh thép	1450 kg	5250 kg	6500 kg	7000 kg
	Tải trọng cầu sau	1550 kg	5250 kg	6500 kg	7000 kg
	Tải trọng động tuyến tính của trống trước	118 N/cm	271 N/cm	298 N/cm	330 N/cm
	Tải trọng động tuyến tính của trống sau	126 N/cm	271 N/cm	298 N/cm	330N/cm
Khả năng làm việc	Tần số rung	55 / 67Hz	50 / 61Hz ; 40 / 50Hz	50 / 61Hz ; 40 / 50Hz	50 / 67Hz ; 40 / 55Hz
	Biên độ rung	0.5 mm	0.75 / 0.3mm	0.67 / 0.31mm	0.62 / 0.28mm
	Lực ly tâm	46/28kN	140 / 94kN ; 92 / 63kN	169 / 119kN; 110 / 80kN	169 / 143kN; 110 / 96kN
	Đường kính trống	700 mm	1240 mm	1300 mm	1400 mm
	Chiều rộng trống	1200 mm	1900mm	2135mm	2135mm
	Bề dày tang trống	14 mm	17 mm	20 mm	20 mm
Hệ thống di chuyển	Tốc độ di chuyển	0~11 km/h	0~12.5 km/h	0~12.5 km/h	0~12.5 km/h
	Tốc độ làm việc	0~6 km/h	0~7.5 km/h	0~7.5 km/h	0~7.5 km/h
	Khả năng leo dốc lý thuyết khi rung	30%	30%	30%	30%
	Khả năng leo dốc lý thuyết khi không rung	40%	35%	35%	35%
	Khoảng sáng gầm xe	240 mm	360 mm	380 mm	490 mm
	Khoảng cách trục	1700 mm	3689 mm	3689 mm	3689 mm
	Góc lái	± 30°	± 33°	± 33°	± 33°
	Góc quay	± 6°	± 8°	± 8°	± 8°
	Đường kính ngoài nhỏ nhất khi quay	7050 mm	13530 mm	14000 mm	15800 mm
	Khoảng cách di chuyển ngang	/	170 mm	170 mm	170 mm
Động cơ	Hãng sản xuất	YANMAR	WEICHAI	WEICHAI	WEICHAI
	Model	3KNDA	WP4G154E331	WP4G154E331	WP4G154E331
	Hệ thống làm mát	Water Cooling	Water Cooling	Water Cooling	Water Cooling
	Tiêu chuẩn khí thải	Tier III	Tier III	Tier III	Tier III
	Số vòng quay định mức	3000rpm(gross)	2200rpm	2200rpm	2200rpm
	Công suất định mức	28.1 kW(gross)	113 kW	113 kW	113 kW
	Số lượng xi lanh	3	4	4	4
	Dung tích	1.64L	4.5L	4.5L	4.5L
Dung tích	Ắc quy	12V × 40Ah	24V × 120Ah	24V × 120Ah	24V × 120Ah
	Thùng nước	180 L	800 L	800 L	800 L
	Thùng nhiên liệu	40 L	230 L	230 L	230 L
	Thùng dầu thủy lực	28 L	100 L	100 L	100 L

THÔNG SỐ CẤU HÌNH TIÊU CHUẨN VÀ CẤU HÌNH TÙY CHỌN CỦA LU HAI BÁNH THÉP STR30C-8/STR100C-8S/STR130C-8S/STR140C-8C

Thông số	Hệ thống	Miêu tả	Số lượng	Chi tiết		Ghi chú
Cấu hình tiêu chuẩn	Máy chủ	STR30C-8	1	1. Động cơ 2. Bơm di chuyển 3. Bơm rung 4. Mô tơ di chuyển 5. Mô tơ rung 6. Hộp giảm tốc 7. Bàn điều khiển	8. Hệ thống điện 9. Trống rung 10. Cầu trước 11. Cầu sau 12. Hệ thống phun nước 13. Tấm chắn 14. Ghế ngồi	
		STR100C-8S				
		STR130C-8S				
		STR140C-8C				
Cấu hình tùy chọn	Cabin (loại trừ STR30C-8)	Cabin tiêu chuẩn	1	Phù hợp với điều kiện thi công nhiều gió và bụi		Tùy chọn
	Cabin + điều hòa (loại trừ STR30C-8)	Cabin tiêu chuẩn	1	Phù hợp với điều kiện thi công nhiều gió, bụi và nhiệt độ cao		Tùy chọn
		Điều hòa	1			
STR30C-8 tùy chọn rung kép hoặc rung đơn						

Size Code	STR30C-8	STR100C-8S	STR130C-8S	STR140C-8C
A (mm)	1700	3689	3689	3689
B (mm)	1280	2100	2305	2305
C (mm)	550	825	825	825
D (mm)	700	1240	1300	1400
H (mm)	/	2507	2538	2588
H2 (mm)	2560	3215	3215	3315
K (mm)	240	360	380	490
L (mm)	2550	5165	5165	5165
O (mm)	40	100	85	85
W (mm)	1200	1900	2135	2135

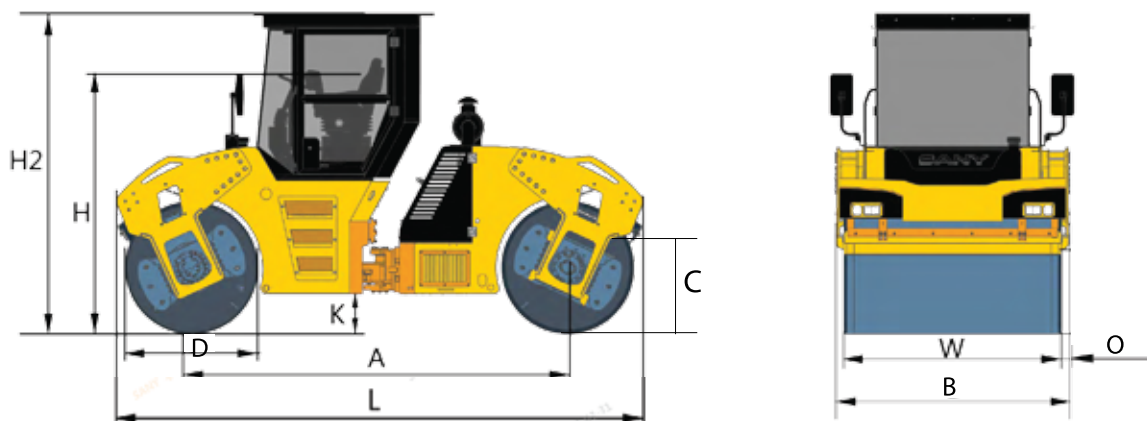

LU LỚP SANY DÒNG SPR

HỆ THỐNG DI CHUYỂN THỦY LỰC HOÀN TOÀN

- ◆ Di chuyển thủy lực hoàn toàn, dừng và xuất phát ổn định, giảm thiểu tối đa bề mặt lu lèn bị hằn lún.
- ◆ Thao tác đơn giản, thuận tiện, giảm thiểu cường độ làm việc.

CÔNG NGHỆ PHUN DẦU TỰ ĐỘNG

- ◆ Công nghệ phun dầu tự động, đảm bảo lớp không bị dính nhựa đường.
- ◆ Bình dầu sẽ được nạp đầy trong vòng 2 phút, không cần nạp dầu thủ công.
- ◆ Loại bỏ nguy cơ gây mất an toàn lao động.

KHẢ NĂNG LU LÈN VƯỢT TRỘI

- ◆ Đáp ứng mọi yêu cầu về độ chặt của bề mặt asphalt và các lớp kết cấu đường.

HỆ THỐNG BƠM HƠI TỰ ĐỘNG BÁNH LỐP

- ◆ Tự động bơm khí và điều chỉnh áp suất.
- ◆ Áp suất lốp đồng đều, đảm bảo hiệu quả lu lèn.
- ◆ Trong trường hợp hơi trong lốp bị rò rỉ vẫn có thể tiếp tục làm việc.

CÔNG NGHỆ PHANH THỦY LỰC CỦA BÁNH LỐP

- ◆ Hệ thống phanh thủy lực hoàn toàn ở tất cả bánh lốp, đảm bảo an toàn tuyệt đối.
- ◆ Cụ ly phanh được rút ngắn 50% so với các sản phẩm cùng loại của các hãng khác, giảm hoàn toàn các nguy cơ gây mất an toàn.
- ◆ Phanh tự động đóng khi máy dừng mà không cần kéo phanh tay.



THÔNG SỐ KỸ THUẬT

THÔNG SỐ KỸ THUẬT CỦA LU LỚP DÒNG SPR

	Model	SPR160C-8	SPR200C-8	SPR260C-8S	SPR300C-8S
Cơ cấu đầm nén	Trọng lượng làm việc lớn nhất	16000 kg	20000 kg	26000 kg	30000 kg
	Trọng lượng làm việc nhỏ nhất	10000 kg	10000 kg	11000 kg	11000 kg
	Áp lực mặt đất	200 ~ 400kPa	200 ~ 480kPa	200 ~ 520kPa	200 ~ 540kPa
	Tải lốp đơn	2 T	2.5 T	2.88 T	3.33 T
	Khoảng áp suất lốp	200 ~ 800kPa	200 ~ 800kPa	200 ~ 800kPa	200 ~ 800kPa
	Chiều rộng	2085 mm	2085 mm	2368 mm	2865 mm
	Khoảng nổi chông	36 mm	36 mm	63 mm	63 mm
Thông số làm việc	Tốc độ làm việc	0 ~ 7.6km/h	0 ~ 7.6km/h	0 ~ 8km/h	0 ~ 6,5 km/h
	Tốc độ di chuyển	0 ~ 14km/h	0 ~ 14km/h	0 ~ 14km/h	0 ~ 14km/h
	Góc lái	30°	30°	30°	30°
	Độ dốc	25%	25%	25%	25%
	Góc quay	50 mm	50 mm	50 mm	50 mm
	Khoảng sáng gầm xe	350 mm	350 mm	350 mm	350 mm
	Khoảng cách trục	3750 mm	3750 mm	4170 mm	4170 mm
	Đường kính ngoài quay rẽ nhỏ nhất	17000 mm	17000 mm	19000 mm	19000 mm
Động cơ	Hãng sản xuất	Cummins	Cummins	WEICHAI	WEICHAI
	Model	4BTAA3.9-C125	4BTAA3.9-C125	WP6G190E301	WP6G190E301
	Tiêu chuẩn khí thải	Tier III	Tier III	Tier III	Tier III
	Công suất định mức	93 kW	93 kW	140 kW	140 kW
	Ắc quy	24V × 120Ah	24V × 120Ah	24V × 120Ah	24V × 120Ah
Dung tích	Thùng nước	500 L	500 L	500 L	500 L
	Thùng nhiên liệu	160 L	160 L	200L	200L
	Thùng dầu thủy lực	100 L	100 L	100 L	100 L

Kích thước	SPR160C-8	SPR200C-8	SPR260C-8S	SPR300C-8S
L (mm)	5000	5000	5435	5435
B (mm)	2085	2085	2368	
H (mm)	3275	3275	3280	3280
A (mm)	3750	3750	4170	
W (mm)	2036	2036	2279	2368
K (mm)	350	350	380	

THÔNG SỐ CẤU HÌNH TIÊU CHUẨN VÀ CẤU HÌNH TỰY CHỌN CỦA LU LỚP SPR160C-8/SPR200C-8/SPR260C-8S/ SPR300C-8S

Thông số	Hệ thống	Miêu tả	Số lượng	Chi tiết	Ghi chú
Cấu hình tiêu chuẩn	Máy chủ	Lu lớp SPR260C-8S, SPR300C-8S, tiêu chuẩn	1	<ol style="list-style-type: none"> 1. Động cơ 2. Bơm di chuyển 3. Mô tơ di chuyển 4. Cầu truyền động 5. Cabin 6. Tấm chắn trước 7. Linh kiện lớp trước 8. Linh kiện lớp sau 9. Hệ thống điện 10. Linh kiện khung gầm 11. Hệ thống phun nước 	
Cấu hình tùy chọn	Điều hòa	Hệ thống điều hòa không khí	1	Phù hợp với điều kiện thi công nhiều gió, bụi và nhiệt độ cao	Tùy chọn
	Hệ thống camera lùi	Hệ thống camera lùi	1	Phù hợp thi công trong khu vực thành thị, có dân cư	Tùy chọn
	Hệ thống bơm hơi và Phun dầu tự động	Hệ thống bơm hơi và Phun dầu tự động	1	Phù hợp thi công đường cao tốc	Tùy chọn

Thông số	Hệ thống	Miêu tả	Số lượng	Chi tiết	Ghi chú
Cấu hình tiêu chuẩn		Lu lớp SPR160C-8/ SPR200C-8, tiêu chuẩn	1	<ol style="list-style-type: none"> 1. Động cơ 2. Bơm di chuyển 3. Mô tơ di chuyển 4. Cầu truyền động 5. Cabin 6. Tấm chắn trước 7. Linh kiện lớp trước 8. Linh kiện lớp sau 9. Hệ thống điện 10. Linh kiện khung gầm 11. Hệ thống phun nước 	
Cấu hình tùy chọn	Cabin	Cabin	1	Phù hợp với điều kiện thi công nhiều gió, bụi và nhiệt độ cao	Tùy chọn
	Điều hòa	Hệ thống điều hòa không khí	1	Phù hợp với điều kiện thi công nhiều gió, bụi và nhiệt độ cao	Tùy chọn
	Hệ thống camera lùi	Hệ thống camera lùi	1	Phù hợp thi công trong khu vực thành thị, có dân cư	Tùy chọn
	Hệ thống bơm hơi và Phun dầu tự động	Hệ thống bơm hơi và Phun dầu tự động	1	Phù hợp thi công đường cao tốc	Tùy chọn



DÂY CHUYỀN SẢN XUẤT

SANY sử dụng hệ thống dây chuyền sản xuất hiện đại, tiên tiến nhất để thiết kế tạo ra những sản phẩm chất lượng cao và hiệu suất làm việc lớn nhất.





Dây chuyền sản xuất thiết bị nhập khẩu



Trung tâm thiết bị nhập khẩu



Quản lý kho chuyên nghiệp



Nhà máy sản xuất Trạm trộn Asphalt của SANY tại thành phố Changde



Xưởng sản xuất Hộp số không bụi và đạt độ chính xác cao về nhiệt độ

Dây chuyền sản xuất máy móc, thiết bị làm đường đẳng cấp thế giới của SANY được tạo ra bởi thiết kế tiên tiến, bố trí tối ưu, và công nghệ kỹ thuật vượt bậc xứng tầm thế giới. Đồng thời SANY không ngừng phát triển hệ thống như: Quản lý chất lượng, các trung tâm nghiên cứu tự động hóa, công nghệ hóa, robot hàn hoàn toàn tự động, xe đẩy AGV, kho chứa tự động hóa. Tất cả những điều này giúp tạo nên sự hoàn hảo cho mỗi sản phẩm thiết bị trở nên hoàn mỹ giúp thiết bị có thể làm việc trong mọi điều kiện môi trường phức tạp một cách xuất sắc nhất.

Tập đoàn SANY luôn kiên định bứt phá con đường mới phát triển công nghệ, dẫn đầu ngành công nghiệp máy móc.

HỆ THỐNG THỬ NGHIỆM

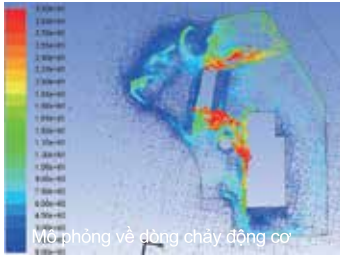

Mô phỏng về dòng chảy động cơ



Phân tích chịu lực khi cấu thiết bị



Thử nghiệm tính đồng đều
biến độ bánh thép



Giao diện thử nghiệm mô to bơm



Thiết bị kiểm tra 3 toạ độ với độ chính xác cao

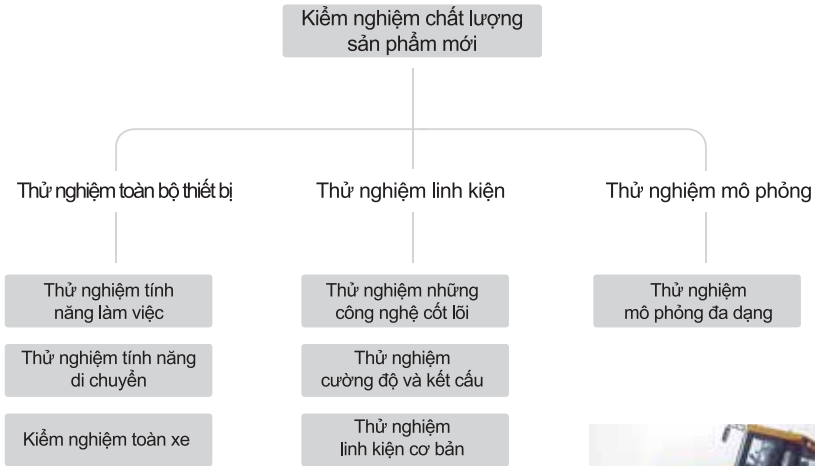

Thử nghiệm cắt ụ giảm chấn



Thử nghiệm độ bền của Lu STR30C-8



Thử nghiệm độ bền của Lu STR30C-8



Thử nghiệm khả năng đầm nén lớp nền đá của Lu 1 bánh thép

HỆ THỐNG THỬ NGHIỆM

Để xây dựng được một trung tâm nghiên cứu phát triển R&D hàng đầu thế giới, SANY phát triển 09 trung tâm kiểm tra và thử nghiệm lớn cùng 58 phòng thí nghiệm để giám sát và chẩn đoán sự cố từ xa. 09 trung tâm thử và kiểm nghiệm bao gồm: phòng thí nghiệm thủy lực, phòng thí nghiệm động cơ-điện-thủy lực và mô phỏng, phòng thí nghiệm động cơ diesel, phòng thí nghiệm tuổi thọ thiết bị, phòng thí nghiệm hàn, phòng thí nghiệm vật liệu, phòng thí nghiệm tự động kiểm tra gầm xe, hình thành quy trình phát triển sản phẩm. Thông qua bộ phận kiểm nghiệm, bộ phận phát triển sản phẩm mới, trải nghiệm về sản phẩm của khách hàng, cơ sở dữ liệu mô phỏng điều kiện làm việc, SANY đã xây dựng hệ thống thử nghiệm 03 cấp, bao gồm: thử nghiệm tổng thể thiết bị, thử nghiệm từng bộ phận và thử nghiệm mô phỏng. Hiện nay SANY đã phát triển trạm trộn asphalt, máy rải, máy san gạt, xe lu, máy cào bóc và trung tâm nghiên cứu công nghệ cốt lõi với khả năng thử nghiệm tối ưu, điều này đã nâng cao khả năng cạnh tranh toàn diện của thiết bị SANY.



Kiểm nghiệm độ leo dốc 40 % ở Lu lốp



Bảng điều khiển của hệ thống kiểm nghiệm



Kiểm nghiệm độ leo dốc 40 % ở Lu 1 bánh thép



Kiểm tra độ ổn ở Lu 1 bánh thép

DỰ ÁN TIÊU BIỂU



Công trình thi công 2000km đường cao tốc Haba ở Nga đã sử dụng 06 thiết bị lu rung và 03 xe lu tĩnh SANY.

Xe lu rung 01 bánh thép SSR120 cùng với các thiết bị Sany khác làm việc tại mỏ đá Los Tres Pastorcitos ở Arequipa Peru- mỏ nằm ở độ cao 2300m so với mực nước biển.









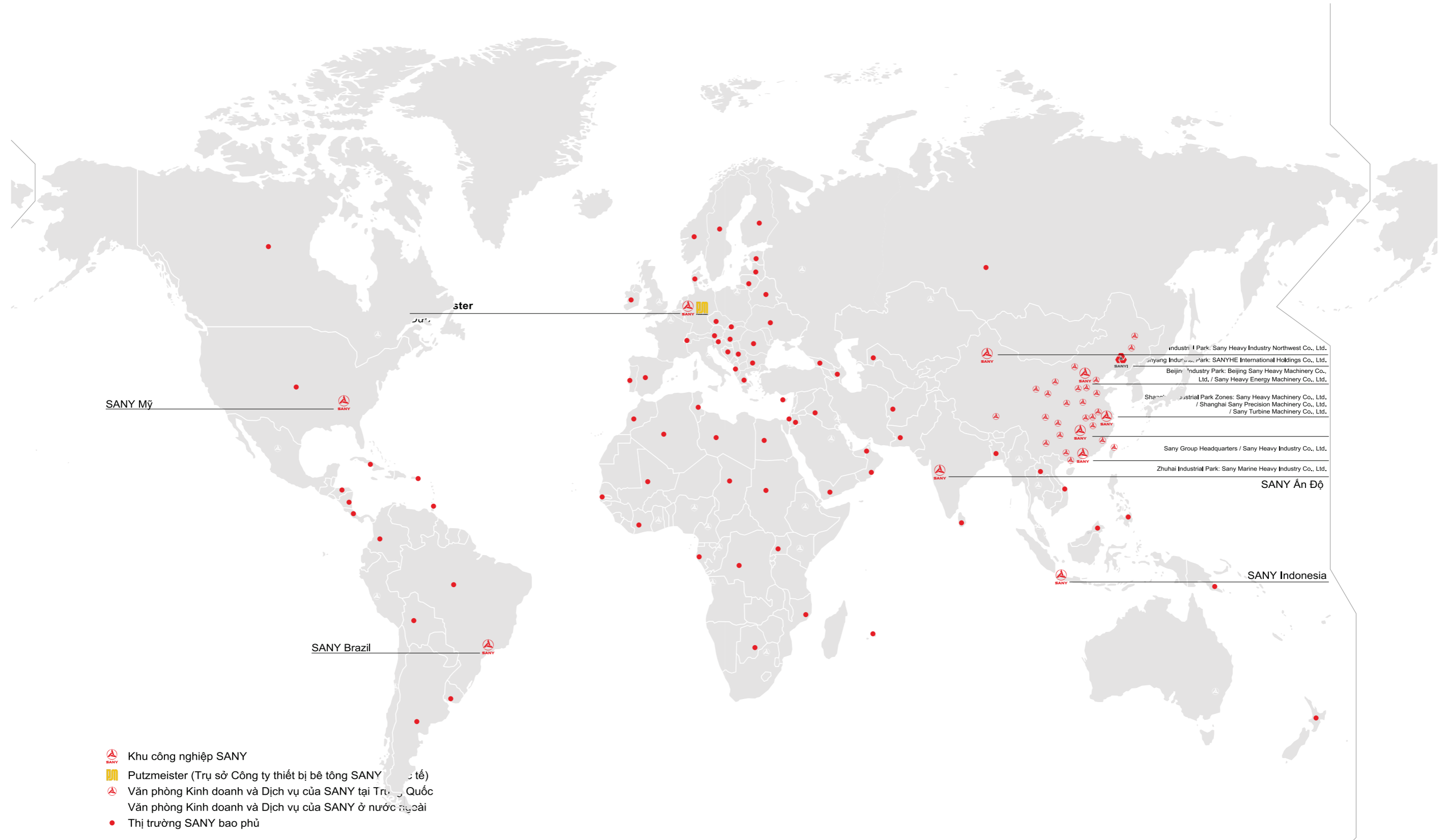

Xe lu tĩnh SPR260 Sany tham gia xây dựng công trình BR-16 tại RIO-Negro PR ở miền Nam Brazil. Con đường với chiều dài 412,7km có mức đầu tư 1.9 tỷ USD đã kết nối CURITIBA và biên giới giữa hai nước Santa Catarina, Rio Grande do Sul. Mỗi ngày có 78,390 lượt phương tiện tham gia giao thông trên con đường này.

Xe lu một bánh thép Sany và xe lu bánh chân cừu được sử dụng để thi công công trình đường vành đai bao quanh thành phố Sao Paulo, Brazil. Đây là con đường có tổng chiều dài 180km nằm cách trung tâm thành phố 23km và hứa hẹn sẽ không ngừng cải thiện tình trạng tắc nghẽn giao thông trong và xung quanh thành phố.





-  Khu công nghiệp SANY
-  Putzmeister (Trụ sở Công ty thiết bị bê tông SANY ở nước ngoài)
-  Văn phòng Kinh doanh và Dịch vụ của SANY tại Trung Quốc
-  Văn phòng Kinh doanh và Dịch vụ của SANY ở nước ngoài
-  Thị trường SANY bao phủ